

## Verslag van onderzoek / Rapport de contrôle

<b>Verslagnummer:</b> N° de rapport:	176/2019/5/31/2	<b>Datum van bezoek:</b> Date de visite:	31/05/2019
<b>Opdrachtgever:</b> Donneur d'ordre:	JK ELEKTRO BVBA Meierhoek 31 - 2170 MERKSEM (ANTWERPEN) BTW BE 0688.886.278	<b>IK:</b> <b>CI:</b>	
<b>Distributienetbeheerder:</b> Gestionnaire de réseau:	Eandis	<b>Nr teller:</b> <b>N° compteur:</b> <b>Nr teller nachttarief:</b> <b>N° compteur tarif de nuit:</b>	29591366 <b>EAN-nr:</b> <b>N° EAN:</b>
<b>Plaats van het onderzoek:</b> Lieu du contrôle:	Molenveld 8 B4 - 2840 RUMST		
<b>Elgenaar:</b> Propriétaire:	TROQUET Wielewaalstraat 21 - 2610 WILRIJK (ANTWERPEN)		
<b>Installateur:</b>	RENOMAX	<b>BTW/TVA:</b>	
<b>Gebruikte interne procedure:</b> Procédure interne utilisée:	F-ELS270/APP2 (Conformitétscontrole van 2 app op hetzelfde adres)		

### Beschrijving van de gecontroleerde installatie / description de l'installation contrôlée:

<b>Aard van onderzoek:</b> AREI / Genre de contrôle:	RGIE	<b>Art. hh:</b> 86	<b>Art. onderzoek:</b> 270						
<b>Onderzoek / Contrôle:</b>	Appartement 4								
<b>TT - net/spanning:</b> / Réseau TT - tension:	<b>Metar / Bord verbinding / Liaison compteur-tableau:</b>		<b>Max. beveiliging / Protection max.:</b>						
1x400V+N	2 x 10 mm <sup>2</sup> VVB		40A						
<b>Aardelektrode /</b> Electrode de terre:	Pen/Piquets 22.2 Ohm	<b>Isolatie /</b> Isolement: >1 MOhm	<b>Aantal verdeelborden /</b> Nombre de tableaux: 1						
<b>Differentieelschakelaars/Interrupteurs différentiels:</b>		<b>Aantal eindstroombanen / Nombre de circuits terminaux: 12</b>							
<b>In(A)</b>	<b>Δ In (mA)</b>	<b>Type</b>	<b>Eindstroombanen / terminaux</b>	<b>TestΔIn</b>	<b>1.ΔIn</b>	<b>AREI/RGIE</b>			
40A	300mA	A/s	12	OK	OK	270			
40A	30mA	A/s	5	OK	OK	270			
<b>Visueel nazicht Algemeen:</b> Contrôle visuel général:	OK	<b>Rechtstreekse aanraking:</b> Contact direct:	OK	<b>Onrechtstreekse aanraking:</b> Contact indirect:	OK	<b>Aansluitingen:</b> Raccordements:	OK	<b>Equipotentiale verbindingen:</b> Liaisons équipotielles:	OK

### Inbreuken / Infractions:

### Bijkomende inbreuken / Infractions supplémentaires:

### Opmerkingen / Remarques:

### Nota's / Notes:

Keuken en verlichting te plaatsen



**Besluit / Conclusion:**

De elektrische installatie voldoet aan de voorschriften van het A.R.E.I. / L'installation électrique est conforme aux prescriptions du R.G.I.E.

De volgende periodieke controle moet worden uitgevoerd binnen de door de van kracht zijnde reglementering voorgeschreven termijn (art. 271 A.R.E.I.) / Le prochain contrôle périodique est à effectuer dans le délai prescrit par la réglementation en vigueur (art. 271 R.G.I.E.)

**Volgend controlebezoek / Prochaine visite de contrôle:** 31/05/2044

**Naam en handtekening van de inspecteur, voor de directeur,  
Nom et signature de l'inspecteur, pour le directeur,  
VISUM (Datum / Date):**

**AYDEMIR Bilgin**

**Herinnering van de reglementaire voorschriften:** a) de verplichting het P.V. van het controlebezoek te bewaren in het dossier van de elektrische installatie; b) de verplichting in het dossier elke wijziging aangebracht aan de elektrische installatie te vermelden; c) de verplichting de F.O.D. die Energie onder zijn bevoegdheid heeft onmiddellijk in te lichten over elk ongeluk aan personen overkomen en rechtstreeks of onrechtstreeks te wijten aan de aanwezigheid van elektriciteit; d) de verplichting, wanneer er overtreedingen zijn vastgesteld tijdens het controleonderzoek, een nieuw controleonderzoek te doen verrichten door hetzelfde erkend organisme om na te gaan of na afloop van de termijn van één jaar de overtreedingen verdwenen zijn. Indien tijdens dat tweede onderzoek wordt vastgesteld dat er nog overtreedingen overblijven, moet het erkend organisme een kopie van het proces-verbaal van het controleonderzoek sturen naar de Algemene Directie Energie die belast is met het hoog toezicht op de huishoudelijke elektrische installatie.  
**Rappel des prescriptions réglementaires:** a) l'obligation de conserver le P.V. de visite de contrôle dans le dossier de l'installation électrique; b) l'obligation de renseigner dans le dossier toute modification intervenue dans l'installation électrique; c) l'obligation d'aviser immédiatement le S.P.F. ayant l'Energie dans ses attributions, de tout accident survenu aux personnes et dû, directement ou indirectement, à la présence d'électricité. d) l'obligation lorsque des infractions ont été constatées lors de la visite de contrôle, de faire effectuer une nouvelle visite de contrôle par le même organisme agréé afin de vérifier la disparition des infractions au terme du délai d'un an. Dans le cas où, lors de cette seconde visite, des infractions subsistent, l'organisme agréé se doit d'envoyer une copie du procès-verbal de visite de contrôle à la Direction générale de l'Energie préposée à la haute surveillance des installations électriques domestiques.

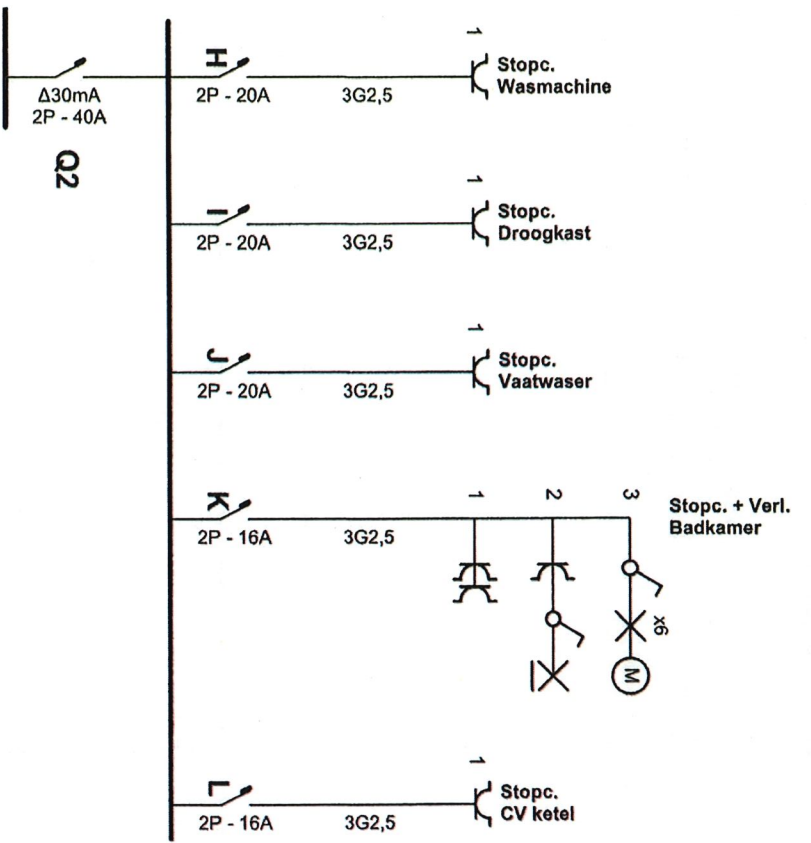

**Erkend Organisme**  
 Electro-Test  
 Kerckstraat 33  
 1820 Melsbroek  
 Tel.: 02 751 98 39  
 Fax: 02 751 52 09  
 e-mail: info@electro-test.be



**Plaats van de elektrische installatie**  
 Molenveld 8 Bus 4  
 2840 Rumst

Installateur

RENO-MAX

Schema's getekend door: Dirzewien Adam

p. 2/3  
 Eendradschema  
 Datum: 25/05/2019  
 2 x 230V ~ 50Hz  
 Voeding 3x10

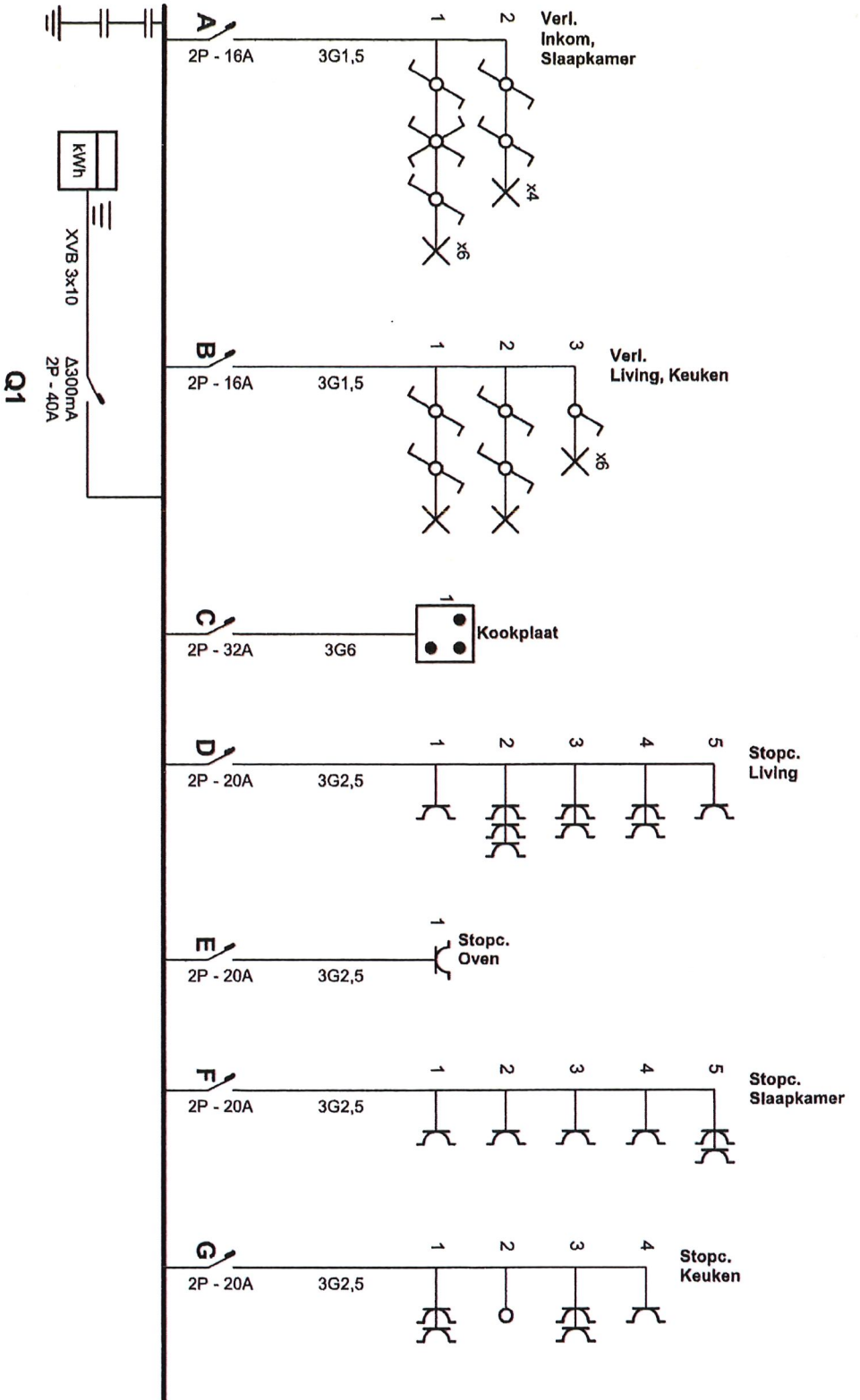

**Erkend Organisme**

Electro-Test  
 Kerckstraat 33  
 1820 Meisbroek  
 Tel.: 02 751 98 39  
 Fax: 02 751 52 09  
 e-mail: info@electro-test.be

**ELECTROTEST**

Bilgyn Aydemir  
 Inspecteur  
 Bilgyn Aydemir@electro-test.be  
 Gsm 0475 75 35 11

*21.5.19*

**Plaats van de elektrische installatie**

Molenveld 8 Bus 4  
 2840 Runst

**Installateur**

*RENO-MAX*

Schema's getekend door: Dirzewien Adam

p. 1/3

Eendraadschema

Datum: 25/05/2019

2 x 230V ~ 50Hz

Voeding 3x10

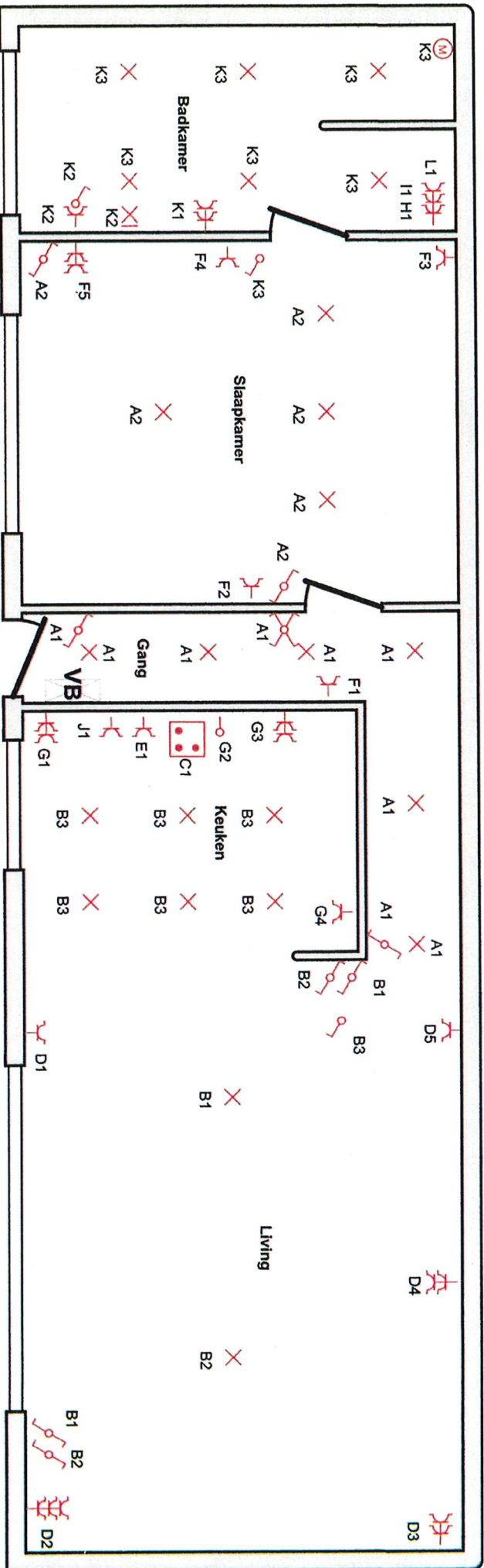

**ELECTROTESI**  
 Bilgin Akdemir  
 Inspecteur  
 bilgin.akdemir@spec-test.nl  
 Gsm 0475 75 38 11

